



FIAT

PROFESSIONAL

DUCATO Serie 2

Modelljahr 2026

Gültigkeit ab 05.2026

FIAT DUCATO UND e-DUCATO

WICHTIGSTE SERIENAUSSTATTUNGEN

Serienausstattung

- Klimaanlage manuell
- Fahrzeit-Warmmeldung
- Reifendrucksensoren
- Beifahrerdoppelsitzbank mit höhenverstellbaren Kopfstützen
- Airbags für Fahrer und Beifahrer²
- ABS & ESP
- Berganfahrhilfe
- Airbag Fahrer und Beifahrer
- Flügeltüren hinten verblecht 50 / 50 bei Kastenwagen
- Stoßfänger vorne und hinten schwarz
- Laderaumtrennwand verblecht
- elektrische Fensterheber mit Schnellsenktaste
- Bordcomputer
- Audio System 5" Display mit DAB und Bluetooth
- Rückfahrkamera bei Fahrzeugen mit Pritschenaufbau, Kofferaufbau und Kipperaufbau
- Parksensoren hinten bei Kastenwagen
- Schiebetür rechts
- 90L Tank
- Geschwindigkeitsregler und -begrenzer
- Außenspiegel elektrisch einstellbar und beheizbar
- Reifenpannenset
- Räder 15"/ 16" Stahlfelgen grau mit Radnabenabdeckung je nach Gewichtsvariante
- Fahrersitz höhen- und längenverstellbar mit Lendenwirbelstütze und Armlehne
- Lenkrad, in Höhe und Reichweite einstellbar
- Zurrösen im Laderaum (6 für M, 8 für XL)
- Halogenscheinwerfer inkl. Tagfahrlichtfunktion
- Drowsiness Detection Camera
- Müdigkeitswarner, Abstandswarner
- AEBX Fußgänger und Fahrrad-Warner, Spurhalteassistent, Verkehrszeichenerkennung,

Zusätzlich für e-DUCATO

- Handbremse elektrisch
- On-Board Ladegerät 22kW dreiphasig
- Combo-Anschluss (Combined Charging System CCS) am Fahrzeug
- automatische Klimaanlage
- digitale 7" Tachoeinheit
- Radio Display 7" AA/CP

DUCATO Kastenwagen

Aufbau	Gewichts- klasse	Motor	CO2 g/km**	Nutzlast max. in kg	Versionscode	Listenpreis in €	
						exkl. USt	inkl. USt.
L2H1	30	BlueHDi 120 S&S 6-Gang	193	925	290.1L2.2	35.550	42.660
	33	BlueHDi 140 S&S 6-Gang	191	1.225	290.5L3.2	38.340	46.008
	35	BlueHDi 140 S&S EAT8	211	1.365	290.AL4.2	41.940	50.328
	35	BlueHDi 140 S&S 6-Gang	193	1.425	290.AL3.2	39.240	47.088
L2H2	30	BlueHDi 120 S&S 6-Gang	204	900	290.1G2.2	37.440	44.928
	33	BlueHDi 120 S&S 6-Gang	207	1.200	290.5G2.2	38.340	46.008
	33	BlueHDi 140 S&S 6-Gang	202	1.200	290.5G3.2	39.240	47.088
	35+	BlueHDi 140 S&S 6-Gang	206	1.360	295.AG3.2	40.640	48.768
	35+	BlueHDi 180 S&S EAT8	231	1.340	295.AG6.2	44.840	53.808
	35+	BlueHDi 180 S&S 6-Gang	209	1.355	295.AG5.2	42.140	50.568
L3H2	33	BlueHDi 120 S&S 6-Gang	208	1.150	290.6G2.2	39.240	47.088
	33	BlueHDi 140 S&S 6-Gang	203	1.150	290.6G3.2	40.140	48.168
	35	BlueHDi 140 S&S 6-Gang	194	1.300	290.BG3.2	41.040	49.248
	35+	BlueHDi 140 S&S EAT8	232	1.290	295.BG4.2	44.240	53.088
	35+	BlueHDi 140 S&S 6-Gang	207	1.310	295.BG3.2	41.540	49.848
	35+	BlueHDi 180 S&S EAT8	232	1.290	295.BG6.2	45.740	54.888
	35+	BlueHDi 180 S&S 6-Gang	210	1.305	295.BG5.2	43.040	51.648
	35+	Batterie 110kWh	0	635	505.BG1.2	57.650	69.180
	40	Batterie 110kWh	0	1450	505.GG1.2	58.550	70.260
L3H3	35+	BlueHDi 140 S&S 6-Gang	217	1.285	295.BA3.2	42.440	50.928
	35+	BlueHDi 180 S&S EAT8	243	1.265	295.BA6.2	46.640	55.968
	35+	Batterie 110kWh	0	610	505.BA1.2	58.550	70.260
	40	Batterie 110kWh	0	1420	505.GA1.2	59.450	71.340
L4H2	35+	BlueHDi 140 S&S 6-Gang	208	1.265	295.CG3.2	42.440	50.928
	35+	BlueHDi 180 S&S EAT8	234	1.245	295.CG6.2	46.640	55.968
	35+	BlueHDi 180 S&S 6-Gang	212	1.260	295.CG5.2	43.940	52.728
	35+	Batterie 110kWh	0	590	505.CG1.2	58.550	70.260
	40	Batterie 110kWh	0	1400	505.HG1.2	59.450	71.340
L4H3	35+	BlueHDi 140 S&S 6-Gang	218	1.235	295.CA3.2	43.340	52.008
	35+	BlueHDi 180 S&S EAT8	244	1.215	295.CA6.2	47.540	57.048
	35+	BlueHDi 180 S&S 6-Gang	222	1.230	295.CA5.2	44.840	53.808
	35+	Batterie 110kWh	0	560	505.CA1.2	59.450	71.340
	40	Batterie 110kWh	0	1350	505.HA1.2	60.350	72.420

** CO2-Ausstoß kombiniert in g/km, für Versionen mit 3 Sitzplätzen

(1) Verbrauchswerte: Seit dem 1. September 2017 werden bestimmte Neuwagen nach dem weltweit harmonisierten Prüfverfahren für Personenwagen und leichte Nutzfahrzeuge (Worldwide harmonized Light vehicles Test Procedure, WLTP), einem neuen, realistischeren Prüfverfahren zur Messung des Kraftstoffverbrauchs und der Co2-Emissionen, typgenehmigt. Seit dem 1. September 2018 ersetzt WLTP das bisherige NEFZ (Neuer Europäischer Fahrzyklus) Prüfverfahren. Die hier angegebenen Verbrauchs- und Co2-Emissionswerte wurden nach dem gemäß VO (EG) Nr. 715/2007 und VO (EU) Nr. 2017/1151 ermittelt. Die angegebenen Werte beziehen sich auf ein Fahrzeug in Serienausstattung und sind ausschließlich als Richtwerte zu verstehen. Bitte beachten Sie, dass sich die angegebenen Werte aufgrund unterschiedlicher Spezifikationen oder Sonderausstattungen unterscheiden bzw. erhöhen können. Kraftstoffverbrauch und Co2-Emissionen hängen in der Praxis zudem vom Fahrverhalten und anderen nicht-technischen Faktoren wie z.B. Straßen-, Verkehrs- und Witterungsverhältnissen ab, sodass sich abweichende Werte (2) NoVa = Normverbrauchsabgabe in % unter Berücksichtigung des NoVA-Abschlags lt. § 6 NoVAG. Die NoVA ist abhängig vom WLTP-Wert der Co2-Emissionen in Gramm/km. Bemessungsgrundlage der NoVA ist der Netto-Kaufpreis (inkl. Sonderausstattung) exkl. USt. Die Berechnung der angeführten NoVA basiert auf dem Nettolistenpreis des Fahrzeugs in Serienausstattung und -bereifung. Bitte beachten Sie, dass Sonderausstattungen, die NoVA erhöhen können.

(3) Bruttolistenpreis = Unverbindlicher, nicht kartellierter Richtpreis inkl. NoVA unter Berücksichtigung des NoVA-Abschlags lt. § 6 NoVAG und inkl. 20% USt. Die Berechnung der angeführten Bruttolistenpreise erfolgt immer anhand der Serienausstattung und -bereifung. Bitte beachten Sie, dass Sonderausstattungen die NoVA und somit den Bruttolistenpreis erhöhen können. Detaillierte Informationen zur NoVA erhalten Sie unter <https://www.fiatprofessional.com/at>. Ihr Fiat Professional Partner informiert Sie gerne.

DUCATO Pritsche

Aufbau	Gewichts- klasse	Motor	CO2 g/km	Nutzlast max. in kg	Versionscode	Listenpreis in €	
						exkl. USt	inkl. USt.

EINZELKABINE	L2	35+	BlueHDi 140 S&S 6-Gang	241	1415	295.A73.2	41.240	49.488
	L2s	35+	BlueHDi 140 S&S 6-Gang	242	1380	295.L73.2	41.540	49.848
	L2s	35+	BlueHDi 140 S&S EAT8	258	1360	295.L74.2	44.240	53.088
	L3	35+	BlueHDi 140 S&S 6-Gang	242	1360	295.B73.2	41.840	50.208
	L3	35+	BlueHDi 180 S&S EAT8	259	1340	295.B76.2	46.040	55.248
	L4	35+	BlueHDi 140 S&S 6-Gang	243	1325	295.C73.2	42.140	50.568
	L4	35+	BlueHDi 180 S&S 6-Gang	243	1305	295.C75.2	43.640	52.368
	L4	35+	BlueHDi 180 S&S EAT8	259	1285	295.C76.2	46.340	55.608
	L3	35+	Batterie 110kWh	0	705	505.B71.2	57.950	69.540
	L3	40	Batterie 110kWh	0	1500	505.G71.2	58.850	70.620
	L4	35+	Batterie 110kWh	0	670	505.C71.2	58.250	69.900
	L4	40	Batterie 110kWh	0	1450	505.H71.2	59.150	70.980

DOPPELKABINE	L2	35+	BlueHDi 140 S&S 6-Gang	246	1.275	295.A93.2	42.740	51.288
	L3	35+	BlueHDi 140 S&S 6-Gang	248	1.215	295.B93.2	43.340	52.008
	L4	35+	BlueHDi 140 S&S 6-Gang	249	1.175	295.C93.2	43.640	52.368
	L4	35+	BlueHDi 180 S&S EAT8	265	1.155	295.C96.2	47.840	57.408

(1) Verbrauchswerte: Seit dem 1. September 2017 werden bestimmte Neuwagen nach dem weltweit harmonisierten Prüfverfahren für Personenwagen und leichte Nutzfahrzeuge (Worldwide harmonized Light vehicles Test Procedure, WLTP), einem neuen, realistischeren Prüfverfahren zur Messung des Kraftstoffverbrauchs und der Co2-Emissionen, typgenehmigt. Seit dem 1. September 2018 ersetzt WLTP das bisherige NEFZ (Neuer Europäischer Fahrzyklus) Prüfverfahren. Die hier angegebenen Verbrauchs- und Co2-Emissionswerte wurden nach dem gemäß VO (EG) Nr. 715/2007 und VO (EU) Nr. 2017/1151 ermittelt. Die angegebenen Werte beziehen sich auf ein Fahrzeug in Serienausstattung und sind ausschließlich als Richtwerte zu verstehen. Bitte beachten Sie, dass sich die angegebenen Werte aufgrund unterschiedlicher Spezifikationen oder Sonderausstattungen unterscheiden bzw. erhöhen können. Kraftstoffverbrauch und Co2-Emissionen hängen in der Praxis zudem vom Fahrverhalten und anderen nicht-technischen Faktoren wie z.B. Straßen-, Verkehrs- und Witterungsverhältnissen ab, sodass sich abweichende Werte ergeben können.

(2) NoVa = Normverbrauchsabgabe in % unter Berücksichtigung des NoVA-Abschlags lt. § 6 NoVAG. Die NoVA ist abhängig vom WLTP-Wert der Co2-Emissionen in Gramm/km. Bemessungsgrundlage der NoVA ist der Netto-Kaufpreis (inkl. Sonderausstattung) exkl. USt. Die Berechnung der angeführten NoVA basiert auf dem Nettolistenpreis des Fahrzeugs in Serienausstattung und -bereifung. Bitte beachten Sie, dass Sonderausstattungen, die NoVA erhöhen können.

(3) Bruttolistenpreis = Unverbindlicher, nicht kartellierter Richtpreis inkl. NoVA unter Berücksichtigung des NoVA-Abschlags lt. § 6 NoVAG und inkl. 20% USt. Die Berechnung der angeführten Bruttolistenpreise erfolgt immer anhand der Serienausstattung und -bereifung. Bitte beachten Sie, dass Sonderausstattungen die NoVA und somit den Bruttolistenpreis erhöhen können. Detaillierte Informationen zur NoVA erhalten Sie unter <https://www.fiatprofessional.com/at>. Ihr Fiat Professional Partner informiert Sie

DUCATO Fahrgestell

Aufbau	Gewichts- klasse	Motor	CO2 g/km	Nutzlast max. in kg	Versionscode	Listenpreis in €		
						exkl. USt	inkl. USt. / inkl. NoVa ³⁾	
	L2s	35+	BlueHDi 140 S&S 6-Gang	273	1480	295.LC3.2	38.540	46.248
	L4	35+	BlueHDi 140 S&S 6-Gang	273	1425	295.CC3.2	39.140	46.968
	L4	35+	BlueHDi 180 S&S EAT8	297	1405	295.CC6.2	43.340	52.008
	L4	35+	BlueHDi 180 S&S 6-Gang	277	1425	295.CC5.2	40.640	48.768
	L4	40	Batterie 110kWh	0	1700	505.HC1.2	56.150	67.380
DOPPEL- KABINE	L3	35+	BlueHDi 140 S&S 6-Gang	275	1426	295.BD3.2	40.340	48.408

*Verstärktes Fahrwerk, größere Bremsen und Räder (16") und höhere Anhängelast

(1) Verbrauchswerte: Seit dem 1. September 2017 werden bestimmte Neuwagen nach dem weltweit harmonisierten Prüfverfahren für Personenwagen und leichte Nutzfahrzeuge (Worldwide harmonized Light vehicles Test Procedure, WLTP), einem neuen, realistischeren Prüfverfahren zur Messung des Kraftstoffverbrauchs und der Co2-Emissionen, typgenehmigt. Seit dem 1. September 2018 ersetzt WLTP das bisherige NEFZ (Neuer Europäischer Fahrzyklus) Prüfverfahren. Die hier angegebenen Verbrauchs- und Co2-Emissionswerte wurden nach dem gemäß VO (EG) Nr. 715/2007 und VO (EU) Nr. 2017/1151 ermittelt. Die angegebenen Werte beziehen sich auf ein Fahrzeug in Serienausstattung und sind ausschließlich als Richtwerte zu verstehen. Bitte beachten Sie, dass sich die angegebenen Werte aufgrund unterschiedlicher Spezifikationen oder Sonderausstattungen unterscheiden bzw. erhöhen können. Kraftstoffverbrauch und Co2-Emissionen hängen in der Praxis zudem vom Fahrverhalten und anderen nicht-

(2) NoVa = Normverbrauchsabgabe in % unter Berücksichtigung des NoVA-Abschlags lt. § 6 NoVAG. Die NoVA ist abhängig vom WLTP-Wert der Co2-Emissionen in Gramm/km. Bemessungsgrundlage der NoVA ist der Netto-Kaufpreis (inkl. Sonderausstattung) exkl. USt. Die Berechnung der angeführten NoVA basiert auf dem Nettolistenpreis des Fahrzeugs in Serienausstattung und -bereifung. Bitte beachten Sie, dass Sonderausstattungen, die NoVA erhöhen können.

(3) Bruttolistenpreis = Unverbindlicher, nicht kartellierter Richtpreis inkl. NoVA unter Berücksichtigung des NoVA-Abschlags lt. § 6 NoVAG und inkl. 20% USt. Die Berechnung der angeführten Bruttolistenpreise erfolgt immer anhand der Serienausstattung und -bereifung. Bitte beachten Sie, dass Sonderausstattungen die NoVA und somit den Bruttolistenpreis erhöhen können. Detaillierte Informationen zur NoVA erhalten Sie unter <https://www.fiatprofessional.com/at>. Ihr Fiat Professional Partner informiert Sie gerne.

DUCATO KW SNOEKS Doppelkabinen

Aufbau	Gewichts- klasse	Motor	CO2 g/km	Nutzlast max. in kg	Versions- code	Mitauszu- wählende Optionen	Listenpreis in €	
							exkl. USt	inkl. USt.
L3H2	35+	BlueHDi 140 S&S 6-Gang	212	1147	295.BX3.2	JC3 DK Umbau	46.540	55.848
						JC3 + JCR DK Premium	47.940	57.528
	35+	BlueHDi 180 S&S 6-Gang	215	1142	295.BX5.2	JC3 DK Umbau	48.040	57.648
						JC3 + JCR DK Premium	49.440	59.328
	35+	BlueHDi S&S180 EAT8	284	1127	295.BX6.2	JC3 DK Umbau	50.740	60.888
						JC3 + JCR DK Premium	52.140	62.568
L4H2	35+	BlueHDi 140 S&S 6-Gang	233	1102	295.CG3.2	JC3 DK Umbau	47.440	56.928
						JC3 + JCR DK Premium	48.840	58.608
	35+	BlueHDi 180 S&S 6-Gang	216	1097	295.CG5.2	JC3 DK Umbau	48.940	58.728
						JC3 + JCR DK Premium	50.340	60.408
	35+	BlueHDi 180 S&S EAT8	238	1082	295.CG6.2	JC3 DK Umbau	51.640	61.968
						JC3 + JCR DK Premium	53.040	63.648



Option code: JC3
Snoeks DK Umbau



Option codes: JC3 + JCR
Snoeks DK Premium

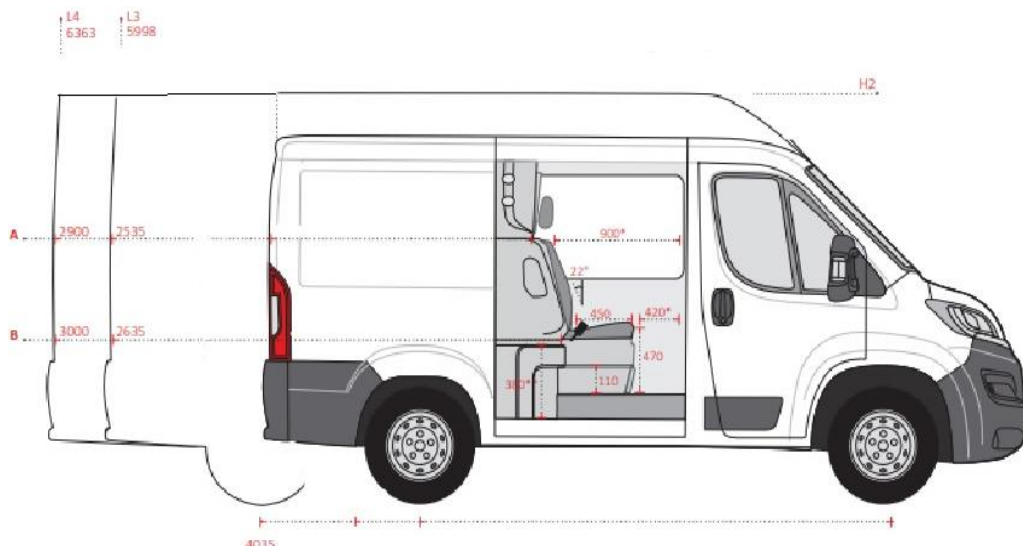

DUCATO KIPPER

Aufbau	Gewichts- klasse	Motor	CO2 g/km	Nutzlast max. in kg	Versionscode	Mitauszü- wählende Option	Listenpreis in €		
							exkl. USt	inkl. USt.	
3-Seiten-Kipper JPM									
3-Seiten Kipper Einzelkabine	L2	35+	BlueHDi 140 S&S 6-Gang	252	1185	295.A73.2	A2Q	47.940	57.528
	L3	35+	BlueHDi 140 S&S 6-Gang	253	1130	295.B73.2	A2Q	49.440	59.328
	L3	35+	BlueHDi 180 S&S 6-Gang	252	1125	295.B75.2	A2Q	50.940	61.128
	L3	40	Batterie 110kWh	0	1015	505.G71.2	A2Q	65.900	79.080
3-Seiten-Kipper JPM DoKa									
3-Seiten Kipper Doppelkabine	L3	35+	BlueHDi 140 S&S 6-Gang	255	1045	295.B93.2	A2Q	50.940	61.128

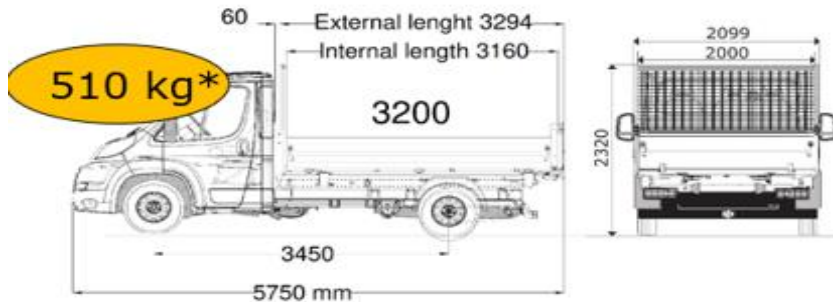

L2 Chassis Cab : 3200 tipper

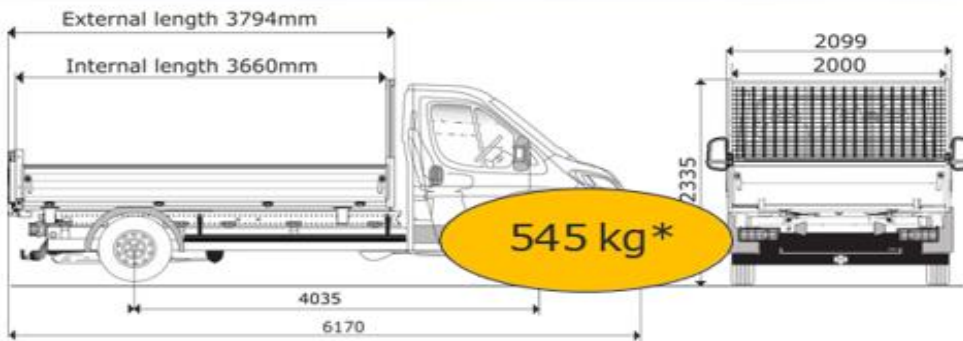

L3 Chassis Cab : 3700 tipper

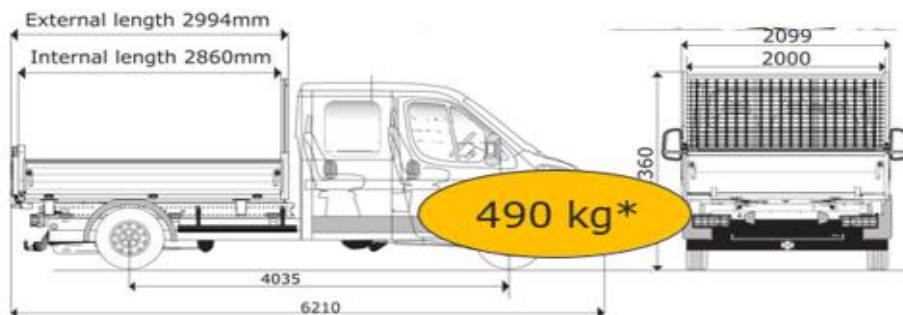

L3 Chassis Crew Cab (7 seats) : 2900 tipper

* Gesamtgewicht des Aufbaus

DUCATO mit Kofferaufbau

Aufbau FG	Gewichts- klasse	Motor	CO2 g/km	Nutzlast max. in kg	Versionscode	Mitauszu- wählende Option	Listenpreis in €	
							exkl. USt	inkl. USt.
FG mit Kofferaufbau und Ladebordwand								
L4	35+	BlueHDI 140 S&S 6-Gang €VI	312	810	295.CCU.2	C3Y	54.950	65.940
	35+	BlueHDI 180 S&S 6-Gang €VI	312	805	295.CCY.2	C3Y	56.440	67.728
	35+	BlueHDI 180 S&S EAT8 €VI	312	790	295.CCZ.2	C3Y	59.140	70.968

ab MY JN1 ist die Dachbox (über Fahrerkabine mit Zugang vom Laderaum) als Option (C8N) erhältlich

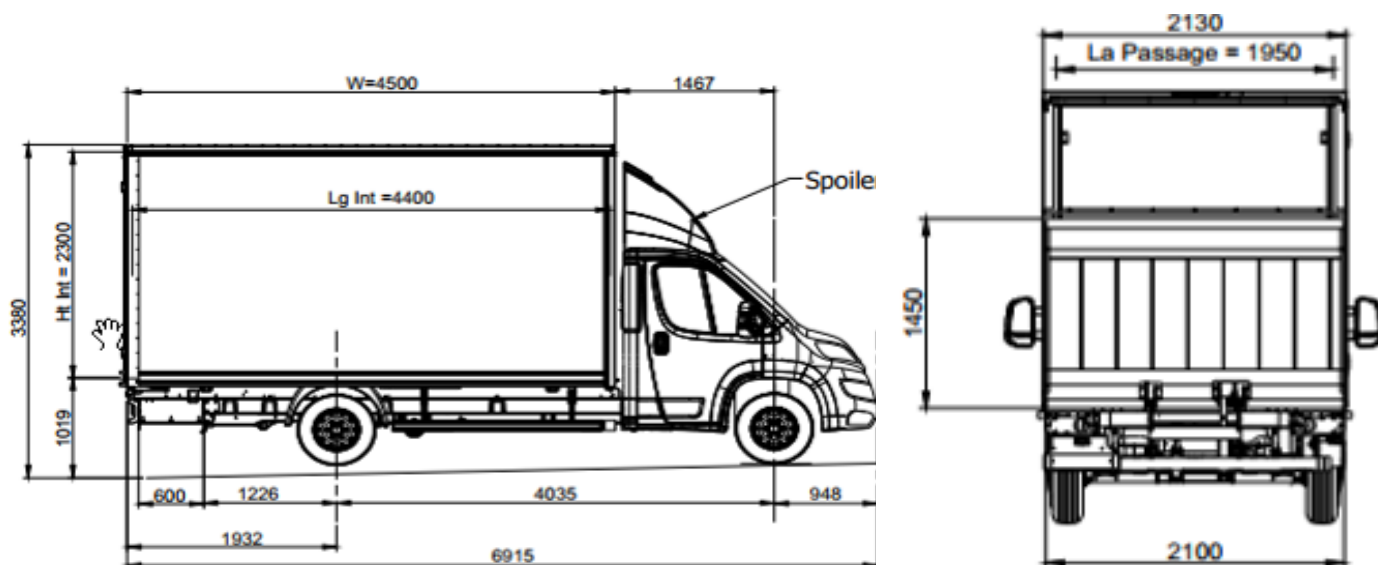

Symbolfoto

ABMESSUNGEN DUCATO PRITSCHEN Diesel

Bordwandhöhe: 400 mm / Höhe Pritschenboden bis Oberkante Trenngitter: 1474 mm / Höhe der Laderkante 910-950 mm

L2 EINZELKABINE

Pritscheninnenabmessungen: Länge 3248 mm, Breite 2034 mm

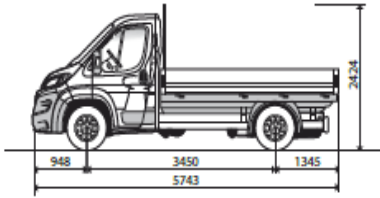

L3 EINZELKABINE

Pritscheninnenabmessungen: Länge 3833 mm, Breite 2034 mm

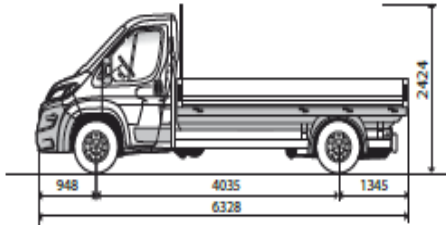

L4 EINZELKABINE

Pritscheninnenmaße: Länge 4198 mm, Breite 2034 mm

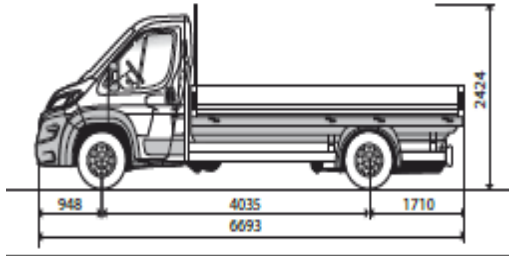

L3 DOPPELKABINE

Länge 2888 mm, Breite 2034 mm

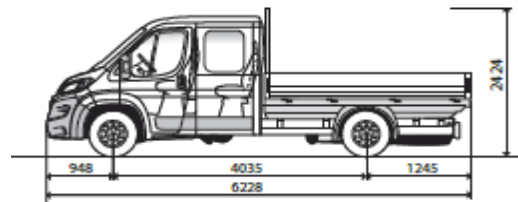

L4 DOPPELKABINE

Länge 3338 mm, Breite 2034 mm

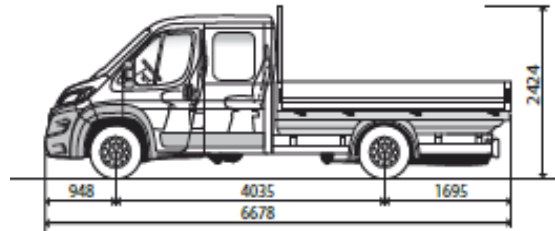

Pakete

Code	Ausstattungspakete	Preis in € exkl. MwSt.
JM0	Ducato City Pro NUR FÜR KASTENWAGEN VERBRENNER, nicht für BEV	1.500 €
	<ul style="list-style-type: none">• 7" Audio-System mit Touchscreen + DAB + Apple CarPlay & Android Auto + USB Port• Klimaautomatik• Rückfahrkamera• Licht und Regensensor• Nebelscheinwerfer mit Kurvenlicht Funktion• 360° Parksensoren	
JM1	Ducato Business Pro NUR FÜR KASTENWAGEN VERBRENNER, nicht für BEV, nur mit 076; nicht mit 640	3.100 €
	<ul style="list-style-type: none">• 10" Audio-NAV- System mit Touchscreen, DAB, Apple CarPlay & Android Auto & USB Port• Klimaautomatik• Rückfahrkamera• Licht und Regensensor• Nebelscheinwerfer mit Kurvenlicht Funktion• 360° Parksensoren• "Eat & Work" Sitzbank• Wireless Charger• Volldigitales Kombiinstrument• Schlüsselloser Zugang	
JM2	Ducato City Pro NUR FÜR FAHRGESTELLE VERBRENNER, nicht für BEV	1.000 €
	<ul style="list-style-type: none">• 7" Audio-System mit Touchscreen + DAB + Apple CarPlay & Android Auto + USB Port• Klimaautomatik• Licht und Regensensor• Nebelscheinwerfer mit Kurvenlicht Funktion	
JM3	Ducato Business Pro NUR FÜR FAHRGESTELLE VERBRENNER, nicht für BEV, nur mit 076; nicht mit 640	2.600 €
	<ul style="list-style-type: none">• 10" Audio-NAV- System mit Touchscreen, DAB, Apple CarPlay & Android Auto & USB Port• Klimaautomatik• Licht und Regensensor• Nebelscheinwerfer mit Kurvenlicht Funktion• Volldigitales Kombiinstrument• Wireless Charger• Schlüsselloser Zugang• "Eat & Work" Sitzbank	
JMT	E-Ducato Business Pro NUR FÜR KASTENWAGEN BEV, nur mit 076, nicht mit 640	2.000 €
	<ul style="list-style-type: none">• 10" Audio-NAV- System mit Touchscreen, DAB, Apple CarPlay & Android Auto & USB Port• Rückfahrkamera• Nebelscheinwerfer mit Kurvenlicht Funktion• 360° Parksensoren• Licht und Regensensor• Wireless Charger• Schlüsselloser Zugang	
JMU	E-Ducato Business Pro NUR FÜR FAHRGESTELLE BEV, nur mit 076; nicht mit 640	1.500 €
	<ul style="list-style-type: none">• 10" Audio-NAV- System mit Touchscreen, DAB, Apple CarPlay & Android Auto & USB Port• Nebelscheinwerfer mit Kurvenlicht Funktion• Schlüsselloser Zugang• Wireless Charger• Licht und Regensensor• "Eat & Work" Sitzbank	

Pakete

Code	Ausstattungspakete	Preis in € exkl. MwSt.
C7G	Cargo verfügbar für Kastenwagen, L2-L3; nicht in Verbindung mit AW5 <ul style="list-style-type: none">Laderaum-Seitenverkleidung bis Gurthöhe12-V-Steckdose im LaderaumHeckflügeltüren mit bis zu 270 Grad ÖffnungLED-Beleuchtung im Laderaum	450 €
C7F	Cargo L4 verfügbar für Kastenwagen, L4; L2-L3; nicht in Verbindung mit AW5 <ul style="list-style-type: none">12-V-Steckdose im LaderaumHeckflügeltüren mit bis zu 270 Grad ÖffnungLED-Beleuchtung im Laderaum	350 €
AWE	Aufbauer Paket nicht für BEV; standard FG und Pritsche <ul style="list-style-type: none">Klemmleiste für Aufbauerstellerverstärkte Lichtmaschine (220 A)verstärkte Batterie	250 €
C7D	Pack Techno 7 Zoll nicht für BEV <ul style="list-style-type: none">7" Audio-System mit Touchscreen + DAB + Apple CarPlay & Android Auto	450 €
AW9	Pack Techno nicht für BEV <ul style="list-style-type: none">10" Audio-NAV- System mit Touchscreen, DAB, App Bluetooth und Apple Carplay/Android AutoConnected ServicesKlimaautomatikDoppelter USB-Ladeanschluss	1.300 €
AW5	Handsfree & Socket nur mit 8RS; nicht für BEV <ul style="list-style-type: none">Schlüsselloser Zugang und Starten (Keyless entry & go)Elektrische Parkbremse230 V Steckdose in der Mittelkonsole	550 €
AW6	Handsfree & Central Glovebox nur mit 8RS; nicht für BEV <ul style="list-style-type: none">Schlüsselloser Zugang und Starten (Keyless entry & go)Elektrische ParkbremseHandschuhfach	500 €

Pakete

Code	Ausstattungs Pakete	Preis in € exkl. MwSt.
2QC+ 50E	Premium Cab Nur in Verbindung mit Polsterung 076! <ul style="list-style-type: none">• Stoff „Premium“ schwarz + Rückenlehnenmuster + Doppelte silberne Seitennähte + gepolsterte Kopfstützen• "Eat&Work" Beifahrer- Doppelsitzbank mit Ess- und Arbeitsfunktion in mittlerer Rückenlehne• Sitzsockelverkleidung	400 €
640+026	Pack Schwingsitz Nur in Verbindung mit Polsterung 076!; Nicht i.V.m 2. Schiebetüre 055; Nicht in Verbindung mit Sitzheizung/Winterpaket <ul style="list-style-type: none">• Fahrersitz gefedert (Schwingsitz)• elektrische Parkbremse	600 € ICE / 300 € BEV
4YR	Security <ul style="list-style-type: none">• Diebstahlwarnanlage• Sicherheitsschlösser mit Verriegelung	400 €
5F8 + LPZ	Easy Driving <ul style="list-style-type: none">• Adaptiver Tempomat (>30 km/h)	650 €
AVW	Pack Worksite BEV nur für BEV! <ul style="list-style-type: none">• Intelligent Traction Control + Bergabfahrhilfe• Allwetterreifen• Ersatzrad mit Halterung• Radkastenverkleidung vorne und hinten	500 €
JQ7	Pack Winter nur für BEV <ul style="list-style-type: none">• Sitzheizung für Fahrer• Beheizbare Windschutzscheibe	600 €

SERIEN- UND SONDERAUSSTATTUNGEN

exkl. NoVA und 20% Ust.

Serien- und Sonderausstattungen	Bedingungen	Options-Code	DUCATO		
			Kastenwagen	Pritsche	Fahrgestell
KOMFORT	Ablagen in den vorderen Türen		•	•	•
	Getränkehalter in der Mittelkonsole		•	•	•
	Dachablage über der Frontscheibe	835	100 €	100 €	100 €
	Außenspiegel links und rechts mit zweigeteiltem Spiegelglas und integrierten Blinkern		•	•	•
	Außenspiegel, elektrisch verstell- und beheizbar		•	•	•
	Laderaumbeleuchtung		•	-	-
	Lenkrad mit Reichweitenverstellung		•	•	•
	Servolenkung		•	•	•
	Zentrales Handschuhfach (abschließbar - statt Getränkehalter)	6ZQ	100 €	100 €	100 €
	Digitaler Rückspiegel + Rückfahrkamera	GRG	700 €	700 €	700 €
	Beheizbare Windschutzscheibe	253	600 €	600 €	600 €
	Zentralverriegelung mit Fernbedienung, Innenschalter und Schließautomatik		•	•	•
	DAB-Antenne im Außenspiegel	54Q	200 €	200 €	200 €
	Außenspiegel elektrisch anklappbar	341	200 €	200 €	200 €
	Schlüsselloser Zugang und Starten (Keyless entry & go)	GX4	500 €	500 €	500 €
	2. Funkschlüssel, klappbar	4YV	30 €	30 €	30 €
	Einparkhilfe hinten, akustische Sensoren		•	-	-
Klimaanlage Manuell (mit gekühltem Handschuhfach) vorne		•	•	•	
programmierbare Webasto Standheizung	205	800 €	800 €	800 €	
Klimaautomatik	140	300 €	300 €	300 €	
TÜREN & VERGLASUNG	Elektrische Fensterheber vorne (mit Schnellsenktaste)		•	•	•
	Flügeltüren hinten verblecht		•	-	-
	Schiebetür rechts, verblecht		•	-	-
	Schiebetür rechts, verglast	520	200 €	200 €	200 €
	Hecktüren mit Öffnungswinkel 270°	619	300 €	-	-
	Hecktüren verglast und beheizt (ab H2)	519	450 €	-	-
	Auftrittstufe bei Schiebetür rechts	8JU	700 €	-	-
	Schiebetür seitlich links, verblecht	nicht bei elektr. Versionen	055	600 €	-

SERIEN- UND SONDERAUSSTATTUNGEN

exkl. NoVA und 20% Ust.

	Serien- und Sonderausstattungen	Bedingungen	Options-Code	DUCATO		
				Kastenwagen	Pritsche	Fahrgestell
SICHERHEIT	ABS, Antiblockiersystem mit Notbremsassistent und ESP, Elektronisches Stabilitätsprogramm, beladungsabhängig (inkl. ASR und Anfahrassistent)			•	•	•
	Airbag, für Fahrer			•	•	•
	Elektronische Wegfahrsperre			•	•	•
	Akustischer Fußgänger Rückfahrwarner			•	-	-
	Ersatzrad, vollwertig		4DH	300 €	300 €	300 €
	Volldigitales Kombiinstrument (auch i.V.m. High Trim pack)		2QF	300 €	300 €	300 €
	Wireless Charger (Drahtloses Ladegerät)		RFX	450 €	450 €	450 €
	360° Parksensoren (Parkassist - 14 bis 16 Sensoren je nach Fahrzeu glänge)		2V8	800 €	800 €	800 €
	Rückfahrkamera		316	250 €	•	-
	3-Punkt-Sicherheitsgurte vorne mit pyrotechnischen Gurtstraffern, 2 höhenverstellbare Sicherheitsgurte, Kopfstützen auf allen Plätzen			•	•	•
	Airbag für Beifahrer (deaktivbar)			•	•	•
	Lederlenkrad		320	250 €	250 €	250 €
	Licht- u. Regensensor + Fernlicht asisstent		051	200 €	200 €	200 €
	Nebelscheinwerfer, in die Stoßfänger integriert		LPZ	150 €	150 €	150 €
	Full-LED Scheinwerfer		9WE	700 €	700 €	700 €
	Tempomat mit Geschwindigkeitsbegrenzer			•	•	•
	Adaptive Geschwindigkeitsregelung (>30km/h)		5F8	500 €	500 €	500 €
	Toter-Winkel-Assistent		XAN	500 €	500 €	500 €
	230V-Steckdose in der Mittelkonsole		JKU	150 €	150 €	150 €
	Elektrische Parkbremse		026	300 €	300 €	300 €
Reifendruckkontrolle			•	•	•	

SERIEN- UND SONDERAUSSTATTUNGEN





exkl. NoVA und 20% Ust.

Serien- und Sonderausstattungen	Bedingungen	Options-Code	DUCATO			
			Kastenwagen	Pritsche	Fahrgestell	
SCHUTZ & RÄDER	Seitenschutzleisten, rundum		•	-	-	
	Verzurrösen im Laderaumboden (8-10 Stück, je nach Fahrzeuglänge)		•	-	-	
	Trennwand zum Laderaum, verblecht		•	-	-	
	Radkastenverkleidung	4BJ	220 €	220 €	220 €	
	Trennwand zum Laderaum, mit Schiebefenster	199	60 €	-	-	
	16" Alufelgen Schwarz (Diamond Black) (for Heavy + AT8 versions)	1LR	600 €	600 €	600 €	
AUDIO & TELEMATIK	Digitaltachograph	OTK	850 €	850 €	850 €	
	Digital Radio mit Bluetooth Freisprecheinrichtung		•	•	•	
	Navigationssystem inkl. Radio mit Bluetooth Freisprecheinrichtung, Touchscreen und USB, Connected Services	Paketinhalt Techno	P	P	P	
SITZE	2er Sitzbank, beifahrerseitig		•	•	•	
	4er Sitzbank in der 2. Reihe (bei Pritsche/Fahrgestell Doppelkabine)		-	•	•	
	Fahrersitz mit Armlehne und Lendenwirbelstütze, Staufach, unter dem Fahrersitz		•	•	•	
	Mittlere Lehne vorklappbar (Tischfunktion, Becher-/Zettelhalter)		•	•	•	
	Verstellbare Kopfstützen auf allen Sitzplätzen		•	•	•	
	Einzelstuhlfür Beifahrer höhenverstellbar, mit Armlehne und Lendenwirbelstütze + Fahrersitz mit Armlehne und Lendenwirbelstütze	454/297	230 €	230 €	230 €	
Sitzheizung für Fahrer	453	600 €	600 €	600 €		
LADERAUM	Griffe im Laderaum, im Bereich der Heck- und Schiebetür	MNG	150 €	150 €	150 €	
	LED-Beleuchtung für den Laderaum (Mitte + 2 LED Modulen über Hecktüre und Seitentüre)	LHA	150 €	150 €	150 €	
	Seitliche Laderaumverkleidung aus Kunststoff bis Gurthöhe (mittlere Höhe)	361	150 €	150 €	150 €	
	12V-Steckdose im Laderaum	823	200 €	200 €	200 €	
FARBEN	Metallic-Lackierung		600 €	600 €	600 €	
	Sonderlackierung*		1.300 €	1.300 €	1.300 €	
OPTIONEN FÜR SONDERBESTELLUNG	Anschlußstecker für Umbauten, 15polig		-	•	•	
	Verstärkte Lichtmaschine (200 A)		-	•	•	
	Verstärkte Blattfedern hinten	nicht für L2H1 /nicht für BEV	077	120 €	120 €	120 €
	Anhängerkupplung mit fixem Kugelkopf	nicht für BEV; serie bei Kipper diesel	6JA	700 €	700 €	700 €
	Außenspiegel für Fahrzeugbreite 2,35 m (nur für Fahrgestell)		042	-	-	100 €
	Anhängerkupplung mit abnehmbarem Kugelkopf	nicht für BEV	960	700 €	700 €	-
	Vorbereitung Anhängerkupplung	nicht für BEV	4HB	250 €	250 €	250 €
	Dachbox (über Fahrerkabine mit zugang vom Laderaum)	für CARGO BOX	C8N	-	-	1.200 €

•serienmäßig / xxx,- optional / P Teil eines Optionspaketes

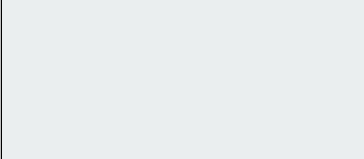
FARBEN UND POLSTERUNGEN

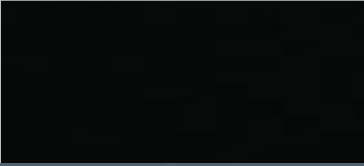
Preis in € **KASTENWAGEN,**
 exkl. MwSt. **PRITSCHEN, FAHRGESTELL**

STANDARD		Icy Weiß	ohne Aufpreis	Stoff Crepe "Black" 173
		Thunder Grau	600,-	
METALLIC		Artense-Grau		
		Graphit-Grau		
		Stahl-Grau		

TECHNISCHE DATEN

MOTOR	BlueHDi 120 S&S	BlueHDi 140 S&S	BlueHDi 180 S&S
Abgasnorm	Euro 6e BIS		
Hubraum (cm ³)	2184	2184	2184
Leistung kW (PS) bei U/min	88 (120) / 3500	103 (140) / 3500	130 (180) / 3500
Maximales Drehmoment Nm bei U/min	320 / 1400	bis zu 380 / 1400	bis zu 450/1500
Stop&Start System	●	●	●
KRAFTÜBERTRAGUNG			
Antrieb	Vorderrad		
Schaltgetriebe	6-Gang manuell	6-Gang manuell/ 8-G Automatik	
LENKUNG			
Type	Elektronisch		
Wendekreis zwischen Gehsteigen (m)	12,64 (L2); 13,9 (L2+); 14,4 (L3/L4)		
BREMSEN			
Vorne	Scheiben (innenbelüftet)		
Hinten	Scheiben		
RÄDER			
Reifendimension für Versionen 3000-3500	215/70 R15C		
Reifendimension für Versionen 3000-3500 mit Option Grip Control	225/70 R15C (M&S mit Schneeflockensymbol)		
Reifendimension für Versionen 3500+	215/75 R16C		
Option Grip Control	225/75 R16C (M&S mit Schneeflockensymbol)		

VERBRÄUCHE

MOTOR	BlueHDi 120 S&S	BlueHDi 140 S&S	BlueHDi 180 S&S
VERBRAUCH Kastenwagen¹			
Kombiniert ¹ (l/100km) WLTP	7,9-8,6	7,9-9,6	7,5-10,3
CO2-Emission ¹ kombiniert (g/km) WLTP	209-225	207-255	212-275
Verbrauch Fahrgestell¹			
Kombiniert ¹ (l/100km) WLTP	---	---	n.d.
CO2-Emission ¹ kombiniert (g/km) WLTP	---	---	
VERBRAUCH Pritsche¹			
Kombiniert ¹ (l/100km) WLTP	---	---	7,1-10,5
CO2-Emission ¹ kombiniert (g/km) WLTP	---	---	262-267
Kraftstoff	Diesel		
Tankinhalt ca. (l)	90, ca 19l AdBlue		
FAHRLEISTUNGEN			
Höchstgeschwindigkeit (km/h)	155	160	160
Beschleunigung 0-100 km/h (Sec.)	n.d.		

1) Verbrauchswerte:

Seit dem 1. September 2017 werden bestimmte Neuwagen nach dem weltweit harmonisierten Prüfverfahren für Personenwagen und leichte Nutzfahrzeuge (Worldwide harmonized Light vehicles Test Procedure, WLTP), einem neuen, realistischeren Prüfverfahren zur Messung des Kraftstoffverbrauchs und der Co2-Emissionen, typgenehmigt. Seit dem 1. September 2018 ersetzt WLTP das bisherige NEFZ (Neuer Europäischer Fahrzyklus) Prüfverfahren. Die hier angegebenen Verbrauchs- und Co2-Emissionswerte wurden nach dem gemäß VO (EG) Nr. 715/2007 und VO (EU) Nr. 2017/1151 ermittelt. Diese Werte werden zu Ihrer Information zusätzlich zu den davor genannten offiziellen Verbrauchs- und Co2-Emissionswerten (nach NEFZ) angegeben und sind nicht mit diesen zu verwechseln. Alle NEFZ-Werte finden Sie in der Übersicht der technischen Daten. Wegen der realistischeren Prüfbedingungen sind die nach dem WLTP gemessenen Kraftstoffverbrauchs- und CO2-Emissionswerte in vielen Fällen höher als die nach dem NEFZ gemessenen. Die angegebenen Werte beziehen sich auf ein Fahrzeug in Serienausstattung und sind ausschließlich als Richtwerte zu verstehen. Bitte beachten Sie, dass sich die angegebenen Werte aufgrund unterschiedlicher Spezifikationen oder Sonderausstattungen unterscheiden bzw. erhöhen können. Kraftstoffverbrauch und Co2-Emissionen hängen in der Praxis zudem vom Fahrverhalten und anderen nicht-technischen Faktoren wie z.B. Straßen-, Verkehrs- und Witterungsverhältnissen ab, sodass sich abweichende Werte ergeben können.

TECHNISCHE DATEN Elektroantrieb 110 kWh

MOTOR	Batterie 110kWh	
Nutzbare Kapazität (kWh)	97,8	
Antrieb	Frontantrieb	
Getriebe	Automatik-Elektroantrieb mit fester Getriebeübersetzung und 3 Rekuperationsstufen	
Max. Leistung in kW (PS)	200 (270)	
Max. Drehmoment in Nm	410	
LITHIUM-IONEN-BATTERIE		
Reichweite (in km) nach WLTP	bis zu 430 km	
Stromverbrauch in kWh/100km WLTP, kombin.	von 26,2 kWh/100km	54,7 kWh/100km
CO ₂ -Emission in g/km, kombiniert	/	/
BATTERIE-LADEOPTIONEN		
Wall Box (AC), 3-phasig, ca. 11 kW)	ca. 11h Std. 45 Min	
Öffentliche Ladestation ca. 150 kW/DC	ca. 55 Min. (80% der Batterie)	
FAHRLEISTUNG (NUR FAHRER)		
Höchstgeschwindigkeit (km/h)	130	
Beschleunigung 0–100 km/h (s)	<10 s	
Reifendimension 3500+	215/75 R16C	

GEWICHTE

Aufbau	LCDV	Gewichts- klasse	Höchstzul. Gesamt- gewicht (kg)	Motor	Masse des Fahrzeugs minimal* (kg)	Nutzlast maximal * (kg)	Max. höchstzulässige Achslast (kg)		Technisch zulässige Gesamtmasse der Fahrzeug- kombination im beladenen Zustand (kg)
							vorne	hinten	

L2H1	290.1L2.2	30	3000	BlueHDi 120 S&S 6-Gang	2075	925	1680	1650	5500
	290.5L3.2	33	3300	BlueHDi 140 S&S 6-Gang	2075	1225	1800	1900	5800
	290.AL4.2	35	3500	BlueHDi 140 S&S EAT8	2135	1365	1870	2000	6000
	290.AL3.2	35	3500	BlueHDi 140 S&S 6-Gang	2075	1425	1870	2000	6000
L2H2	290.1G2.2	30	3000	BlueHDi 120 S&S 6-Gang	2100	900	1680	1650	5500
	290.5G2.2	33	3300	BlueHDi 120 S&S 6-Gang	2100	1200	1800	1900	5800
	290.5G3.2	33	3300	BlueHDi 140 S&S 6-Gang	2100	1200	1800	1900	5800
	295.AG3.2	35+	3500	BlueHDi 140 S&S 6-Gang	2140	1360	2100	2400	6500
	295.AG6.2	35+	3500	BlueHDi 180 S&S EAT8	2160	1340	2100	2400	6500
L3H2	295.AG5.2	35+	3500	BlueHDi 180 S&S 6-Gang	2145	1355	2100	2400	6500
	290.6G2.2	33	3300	BlueHDi 120 S&S 6-Gang	2150	1150	1800	1900	5800
	290.6G3.2	33	3300	BlueHDi 140 S&S 6-Gang	2150	1150	1800	1900	5800
	295.BG4.2	35+	3500	BlueHDi 140 S&S EAT8	2210	1290	2100	2400	6500
	295.BG3.2	35+	3500	BlueHDi 140 S&S 6-Gang	2190	1310	2100	2400	6500
	295.BG6.2	35+	3500	BlueHDi 180 S&S EAT8	2210	1290	2100	2400	6500
	295.BG5.2	35+	3500	BlueHDi 180 S&S 6-Gang	2195	1305	2100	2400	6500
L3H3	505.CG1.2	35+	3500	Batterie 110kWh	2865	635	2100	2400	5500
	295.BA3.2	35+	3500	BlueHDi 140 S&S 6-Gang	2215	1285	2100	2400	6500
	295.BA6.2	35+	3500	BlueHDi 180 S&S EAT8	2235	1265	2100	2400	6500
L4H2	505.BA1.2	35+	3500	Batterie 110kWh	2890	610	2100	2400	5500
	295.CG3.2	35+	3500	BlueHDi 140 S&S 6-Gang	2235	1265	2100	2400	6500
	295.CG6.2	35+	3500	BlueHDi 180 S&S EAT8	2255	1245	2100	2400	6500
	295.CG5.2	35+	3500	BlueHDi 180 S&S 6-Gang	2240	1260	2100	2400	6500
L4H3	505.CG1.2	35+	3500	Batterie 110kWh	2910	590	2100	2400	5500
	295.CA3.2	35+	3500	BlueHDi 140 S&S 6-Gang	2265	1235	2100	2400	6500
	295.CA6.2	35+	3500	BlueHDi 180 S&S EAT8	2285	1215	2100	2400	6500
	295.CA5.2	35+	3500	BlueHDi 180 S&S 6-Gang	2270	1230	2100	2400	6500
	505.CA1.2	35+	3500	Batterie 110kWh	2940	560	2100	2400	5500

Anhängelasten NFZ Diesel	3000 (3,0t)	3300 (3,3t)	3500 (3,5t)	3500 (3,5t+ Verstärkt)
Höchstzul. Anhängelast gebremst / ungebremst	2500 / 750			3000 / 750
Maximale Stützlast Anhänger	100			120
Max. Dachl. H1 / H2 (incl. Gew. Dachgal. ~50 kg)	150			
Höchstzul. Achslast vorne / hinten	1680 / 1650	1800 / 1900	1870 / 2000	2100 / 2400

*) Die Masse des Fahrzeugs beinhaltet das Leergewicht des Fahrzeugs inkl. Serienausstattung, das Gewicht des Fahrers (Annahme 75kg), sowie das Gewicht eines zu 90% gefüllten Kraftstofftanks. Durch Mehrausstattungen erhöht sich das Leergewicht, wodurch die max. Nutzlast verringert wird.

Alle Angaben (kg) dieser Seite sind Richtwerte auf **Basis der Serienausstattung** und können aufgrund der Vielfalt der Varianten und Optionen teilweise schwanken, insbesondere bei Einzelgenehmigungen. Optionen verändern Eigengewichte und Nutzlasten.

GEWICHTE

Aufbau	LCDV	Gewichts- klasse	Höchstzul. Gesamt- gewicht (kg)	Motor	Masse des Fahrzeugs minimal* (kg)	Nutzlast maximal * (kg)	Max. höchstzulässige Achslast (kg)		Technisch zulässige Gesamtmasse der Fahrzeug- kombination im beladenen Zustand (kg)
							vorne	hinten	

Pritsche Einzelkabine	L2	295.A73.2	35+	3500	BlueHDi 140 S&S 6-Gang	2085	1415	2100	2400	6500
	L2s	295.L73.2	35+	3500	BlueHDi 140 S&S 6-Gang	2120	1380	2100	2400	6500
	L2s	295.L74.2	35+	3500	BlueHDi 140 S&S EAT8	2140	1360	2100	2400	6500
	L3	295.B73.2	35+	3500	BlueHDi 140 S&S 6-Gang	2140	1360	2100	2400	6500
	L3	295.B76.2	35+	3500	BlueHDi 180 S&S EAT8	2160	1340	2100	2400	6500
	L4	295.C73.2	35+	3500	BlueHDi 140 S&S 6-Gang	2175	1325	2100	2400	6500
	L4	295.C75.2	35+	3500	BlueHDi 180 S&S 6-Gang	2195	1305	2100	2400	6500
	L4	295.C76.2	35+	3500	BlueHDi 180 S&S EAT8	2215	1285	2100	2400	6500
	L3	505.B71.2	35+	3500	Batterie 110kWh	2795	705	2100	2400	5500
L4	505.C71.2	35+	3500	Batterie 110kWh	2830	670	2100	2400	5500	

Pritsche Doppelkabine	L2	295.A93.2	35+	3500	BlueHDi 140 S&S 6-Gang	2225	1275	2100	2400	6500
	L3	295.B93.2	35+	3500	BlueHDi 140 S&S 6-Gang	2285	1215	2100	2400	6500
	L4	295.C93.2	35+	3500	BlueHDi 140 S&S 6-Gang	2325	1175	2100	2400	6500
	L4	295.C96.2	35+	3500	BlueHDi 180 S&S EAT8	2345	1155	2100	2400	6500

*) Die Masse des unvollständigen Fahrzeugs beinhaltet das Leergewicht des Fahrzeugs inkl. Serienausstattung, das Gewicht des Fahrers (Annahme 75kg), sowie das Gewicht eines zu 90% gefüllten Kraftstofftanks. Durch Mehrausstattungen erhöht sich das Leergewicht, wodurch die max. Nutzlast verringert wird.

Anhängelasten NFZ Diesel	3500 (3,5t+ Verstärkt)
Höchstzul. Anhängelast gebremst / ungebremst	3000 / 750
Maximale Stützlast Anhänger	120
Max. Dachl. H1 / H2 (incl. Gew. Dachgal. ~50 kg)	150
Höchstzul. Achslast vorne / hinten	2100 / 2400

*) Die Masse des Fahrzeugs beinhaltet das Leergewicht des Fahrzeugs inkl. Serienausstattung, das Gewicht des Fahrers (Annahme 75kg), sowie das Gewicht eines zu 90% gefüllten Kraftstofftanks. Durch Mehrausstattungen erhöht sich das Leergewicht, wodurch die max. Nutzlast verringert wird.

Alle Angaben (kg) dieser Seite sind Richtwerte auf **Basis der Serienausstattung** und können aufgrund der Vielfalt der Varianten und Optionen teilweise schwanken, insbesondere bei Einzelgenehmigungen. Optionen verändern Eigengewichte und Nutzlasten.



IHR FIAT PROFESSIONAL-PARTNER
BERÄT SIE GERNE
ÜBER DAS
AKTUELLE FIAT PROFESSIONAL-DIENSTLEISTUNGSPAKET.

Dieser Prospekt dient ausschließlich als unverbindliche Information. Aufgrund international unterschiedlicher Zulassungsbestimmungen können einzelne FIAT PROFESSIONAL-Modelle in Ausführung und Ausstattung von den hier vorgestellten Fahrzeugen abweichen. Bei allen technischen Leistungsdaten handelt es sich um Werksangaben. Darüber hinaus behält sich FIAT PROFESSIONAL Konstruktions- und Ausstattungsänderungen an den Produkten ohne vorherige Ankündigung vor. Informieren Sie sich bitte bei Ihrem FIAT PROFESSIONAL-Partner über das für Österreich gültige Angebot.

Druckfehler vorbehalten. Stand Juli 2022

